

柱角用直角ムラトリ二面カンナ盤 (高速型) MJJ-152H

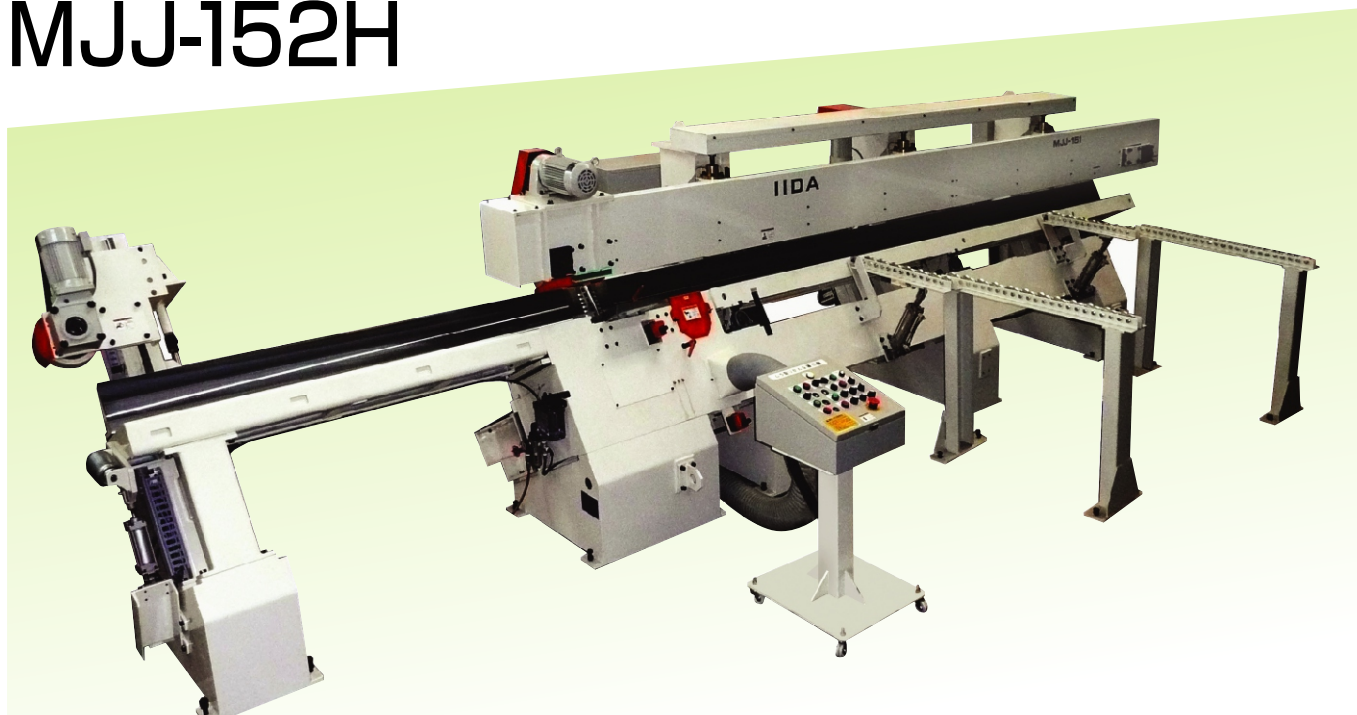

柱角用の下面及び右側面の高速ムラトリ加工

■特長

直角二面等でのムラトリ加工は、テーブル面に水平の状態では材料を置いて加工する為、材料の自重で反りを伸ばしてしまい加工してもムラが取りきれない問題がありました。そこで、機械のテーブル面を30度傾斜させ、材料の自重を角面に負荷させることにより、自然な状態でのムラトリ条件を実現しました。

これにより、柱材を下面、右側面をムラトリの基準とさせ、さらにチェーン送材方式の採用により、厚み、幅方向に負荷なく加工するため下面、右側面の理想的なムラトリ加工ができるようになりました。

モルダーとの接続も可能なため、ムラトリ+四面加工を同一ラインで行うこともできます。

オプションで自動反り測定装置により適正切削量設定及び適正反り方向に材を自動反転、ヒットアンドミスを防ぐNG判定も可能です。

従来は、製材機にて曲がりの摺り直しを行うか、直角二面カンナ、手押しカンナ等にて別工程で加工していた為、積み下ろしの手間がかかっていましたが、ライン化を可能にしたことにより、ワンマンでムラトリ+四面加工が実現可能となりました。

■仕様

最大加工寸法	165x165mm
最小加工寸法	105x105mm
主軸回転数	6000r.p.m
送り速度	10-60m/min
ブロック径(4枚刃)	Φ160mm
主軸径	Φ50mm
右軸モータ	22kw 4P
下軸モータ	22kw 4P
送り駆動モータ	2.2kw 4P
送り昇降モータ	0.4kw 4P
テーブル昇降モータ	0.4kw 4P
定規昇降モータ	0.4kw 4P
集塵ホッパー口径	Φ175mmx2

●掲載の仕様は機械改良に伴い変更する場合がありますので、ご購入に際し確認をお願いします。

アミテック・イイダ・グループ

アミテック株式会社

本社 名古屋市瑞穂区内浜町31-25 〒467-8580 PHONE 052-822-7161 FAX 052-821-9845
小牧工場 0568-41-1860/元塩ショールーム 052-611-7079
仙台営業所022-353-3650/大阪営業所072-937-3931
http://www.amitec.co.jp E-mail:info@amitec.co.jp

飯田工業株式会社

本社 愛知県小牧市大字村中153番地 〒485-8655
TEL0568-75-5321 FAX0568-75-5329
http://www.iidakg.com E-mail:info@iidakg.co.jp



ISO 9001
認定取得企業



愛知ブランド
認定企業

■製品に関するお問合せは

アミテック株式会社：052-822-7161 本社業務課まで
飯田工業株式会社：0568-75-5321 業務課まで

2019年7月20日

No.245

AMITEC & IIDA



アミテック株式会社

<http://www.amitec.co.jp>

アミテックのアルミ加工機械

コイル研磨機

SSU302DESL+SSU303DESL

アルミコイル材の表面研磨

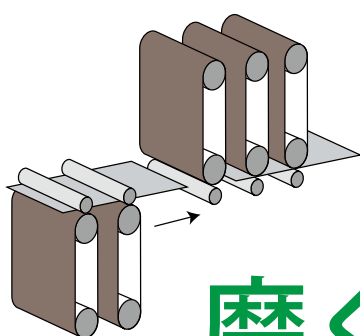

磨く

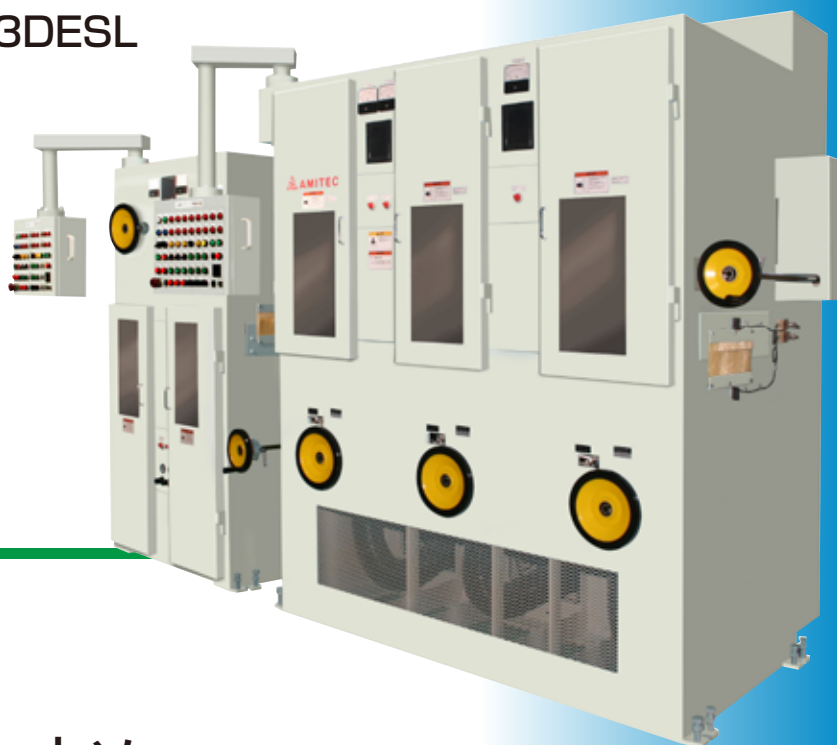

アルミ切断用クロスカットソー

RRQ40R-600-T170

アルミ引き抜き材の切断

高剛性・高精度

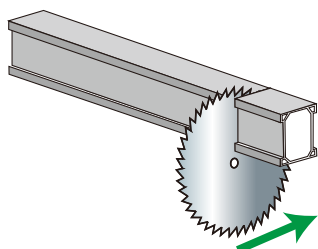

切る

